

Article No. 626620/626630

# 3PAGEN

## GB-KITCHEN STOOL

Dimensions:

51-57cm (L) x58cm (W) x81-96cm(H)

Seat size: 35cm x27cm

Seat height: 55-70cm (approx..  $\pm 2$ cm)

Seat depth: 27cm

Detachable arm and back rests

Max. weight/load: 136kg



Remove all parts from the packaging. All parts are illustrated below:

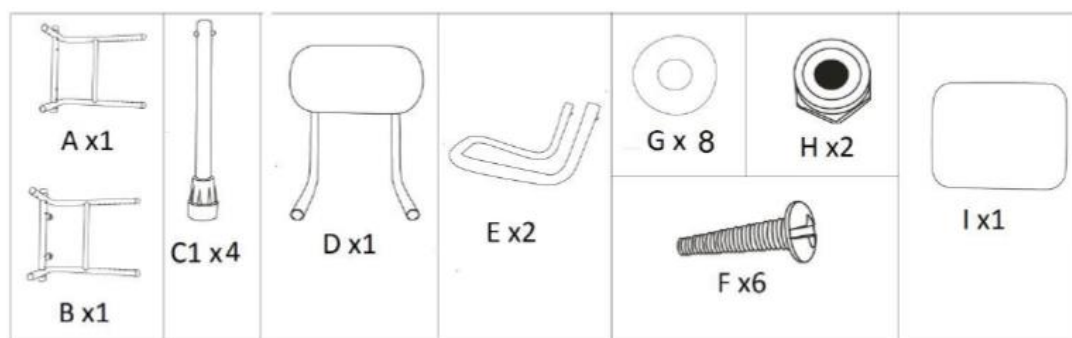

A – Front frame x1

B – Back frame x1

C- Foot pieces x4

D – Backrest x1

E – Handles x2

F – Screws x6

G – Washers x8

H – Safety nuts x2

I – Seat x1

Assembly:

1. Secure part # A (Front frame) to part # B (Back frame).
2. Insert Part # C1 (Foot pieces) into the Back and Front frame respectively. Press and hold the two buttons on Part # C1 to insert them. Make sure the push buttons on each leg completely protrude through the hole on each side.

Note: The height of the stool can be adjusted by pressing the two buttons on each foot pieces. Make sure the stool is stable after each height adjustment.

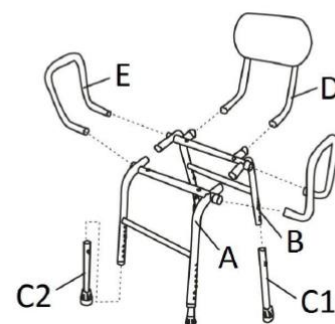

1. Insert part # D (Backrest) into the Back frame and insert part # E (Handles) into each side of the front and back frames.

2. Insert parts # F (Screws), # G, and # H (Safety nuts) in the order as illustrated to fix the position of the Front and Back frame. Note: The screws do not need to be inserted all the way through the safety nuts. The two screws here serve the function of stabilizing the back and front frame. As long as the screws protrude through the frame, the stool should be stable.

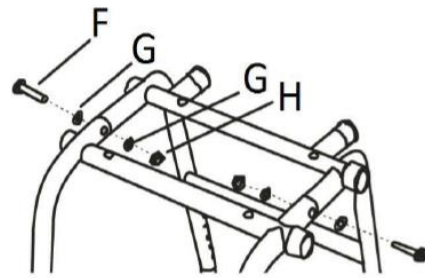

Put part # I (Seat) on top of the Front and Back frame. Insert part # F (Screws) with a screwdriver (not included) to tighten the Seat.

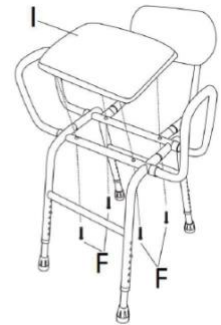

- Make sure during installation that each spring pin of the foot pieces completely protrudes out of the holes before sitting on the stool.
- Check at regular intervals the stability of the structure and if there are any damages in the frame that may threaten the safety of usage.
- MAKE SURE THE STOOL IS STABLE BEFORE USE.
- Make sure all screws are in place.
- Make sure all parts and joints of the stool are completely firm and secure before use.
- Make sure the stool is well balanced, make adjustment on the foot pieces to change the stool to desirable height for use.

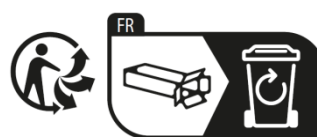

## DE-KÜCHENHOCKER

Abmessungen:

51-57cm (L) x 58cm (B) x 81-96cm(H)

Sitzgröße: 35cm x 27cm

Sitzhöhe: 55-70cm (ca. ±2cm)

Sitztiefe: 27cm

Abnehmbare Arm- und Rückenlehnen

Max. Gewicht/Belastung: 136kg



Nehmen Sie alle Teile aus der Verpackung. Alle Teile sind unten abgebildet:

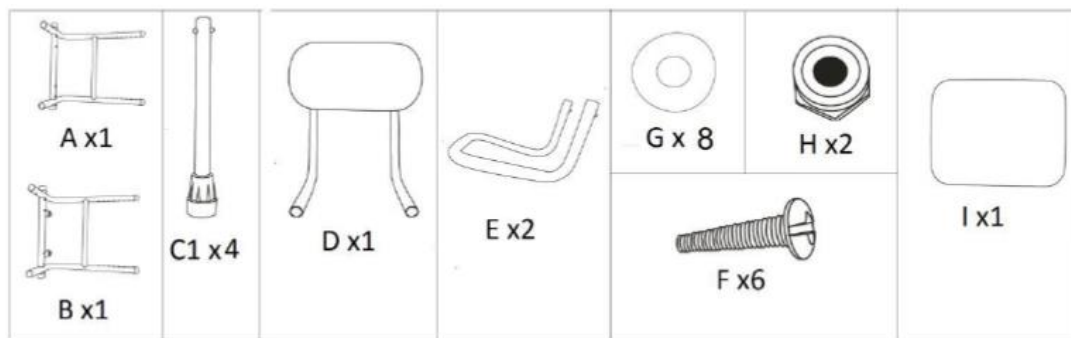

A - Vorderer Rahmen x1

B - Hinterer Rahmen x1

C- Fußteile x4

D - Rückenlehne x1

E - Griffe x2

F - Schrauben x6

G - Unterlegscheiben x8

H - Sicherheitsmuttern x2

I - Sitzfläche x1

Zusammenbau:

1. Befestigen Sie Teil A (Vorderrahmen) an Teil B (Hinterrahmen).
2. Setzen Sie Teil C1 (Fußteile) in den hinteren bzw. vorderen Rahmen ein. Drücken und halten Sie die beiden Knöpfe an Teil Nr. C1, um sie einzusetzen. Achten Sie darauf, dass die Druckknöpfe an jedem Bein vollständig durch das Loch auf jeder Seite ragen.

Hinweis: Die Höhe des Hockers kann durch Drücken der beiden Knöpfe an jedem Fußteil eingestellt werden. Stellen Sie sicher, dass der Hocker nach jeder Höhenverstellung stabil steht.

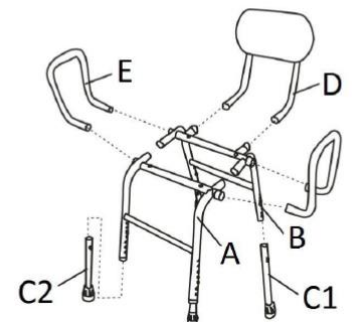

1. Setzen Sie Teil D (Rückenlehne) in den Rückenrahmen ein und setzen Sie Teil E (Griffe) in jede Seite des vorderen und hinteren Rahmens ein.
2. Setzen Sie die Teile # F (Schrauben), # G und # H (Sicherheits

Muttern) in der abgebildeten Reihenfolge ein, um die Position des vorderen und hinteren Rahmens zu fixieren. Hinweis: Die Schrauben

müssen nicht bis zum Anschlag in die Sicherheitsmuttern Sicherheitsmuttern. Die beiden Schrauben dienen hier der Funktion, den hinteren und vorderen Rahmen zu stabilisieren.

Unter

solange die Schrauben durch den Rahmen ragen, sollte der Hocker stabil sein.

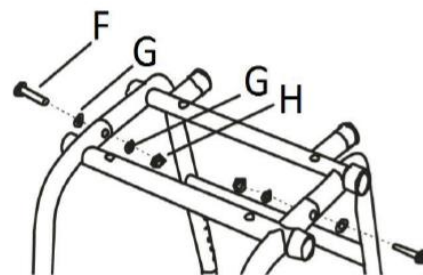

Legen Sie Teil # I (Sitz) auf den vorderen und hinteren Rahmen. Setzen Sie Teil F (Schrauben) mit einem Schraubenzieher (nicht im Lieferumfang enthalten) ein, um den Sitz festzuziehen.

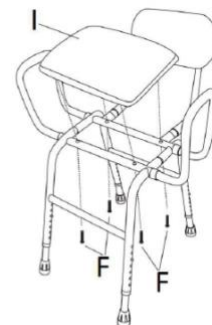

- Vergewissern Sie sich bei der Montage, dass jeder Federstift der Fußteile vollständig aus den Löchern herausragt, bevor Sie sich auf den Hocker setzen.

- Überprüfen Sie in regelmäßigen Abständen die Stabilität der Konstruktion und ob Schäden am Rahmen vorhanden sind, die die Sicherheit der Benutzung gefährden könnten.

- VERGEWISSERN SIE SICH VOR DER BENUTZUNG, DASS DER HOCKER STABIL IST.

- Vergewissern Sie sich, dass alle Schrauben an ihrem Platz sind.

- Vergewissern Sie sich vor der Benutzung, dass alle Teile und Gelenke des Hockers vollständig fest und sicher sind.

- Vergewissern Sie sich, dass der Hocker gut ausbalanciert ist. Stellen Sie die Fußteile ein, um den Hocker auf die gewünschte Höhe zu bringen.

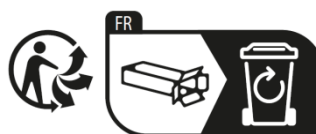

## FR-TABOURET DE CUISINE

Dimensions : 51-57cm (L) x 58cm (l) x 81-96cm (H)

51-57cm (L) x 58cm (L) x 81-96cm(H)

Taille de l'assise : 35cm x 27cm

Hauteur du siège : 55-70cm (approx.  $\pm 2$ cm)

Profondeur de l'assise : 27 cm

Accoudoirs et dossiers amovibles

Poids/charge max : 136kg



Retirez toutes les pièces de l'emballage. Toutes les pièces sont illustrées ci-dessous :

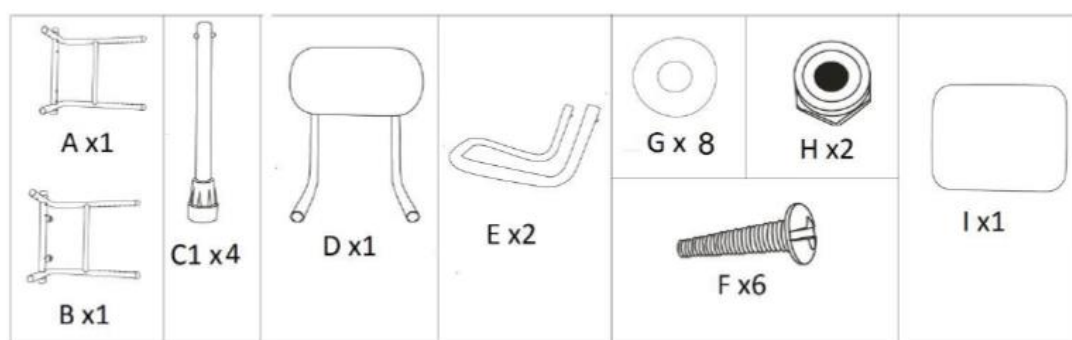

A - Cadre avant x1

B - Cadre arrière x1

C- Pieds x4

D - Dossier x1

E - Poignées x2

F - Vis x6

G - Rondelles x8

H - Ecrous de sécurité x2

I - Siège x1

Assemblage :

1. Fixer la pièce n° A (cadre avant) à la pièce n° B (cadre arrière).
2. Insérer la pièce n° C1 (pieds) dans le cadre arrière et le cadre avant respectivement. Appuyez sur les deux boutons de la pièce n° C1 et maintenez-les enfoncés pour les insérer. Assurez-vous que les boutons poussoirs de chaque pied dépassent complètement du trou de chaque côté. Remarque : La hauteur du tabouret peut être réglée en appuyant sur les deux boutons de chaque pied. Assurez-vous que le tabouret est stable après chaque réglage de la hauteur.

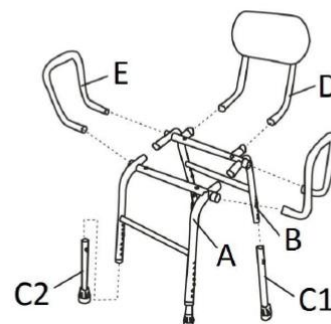

1. Insérer la pièce D (dossier) dans le cadre arrière et insérer la pièce E (poignées) de chaque côté des cadres avant et arrière.
2. Insérez les pièces # F (vis), # G, et # H (écrous de sécurité) dans l'ordre illustré.

(écrous de sécurité) dans l'ordre illustré pour fixer la position des cadres avant et arrière.

des cadres avant et arrière. Remarque : il n'est pas nécessaire d'insérer les vis jusqu'au bout.

n'ont pas besoin d'être insérées jusqu'au bout dans les écrous de sécurité.

les écrous de sécurité. Les deux vis servent ici à de fixer le cadre arrière et le cadre avant. Tant que les vis dépassent du cadre, le tabouret est stable, le tabouret devrait être stable.

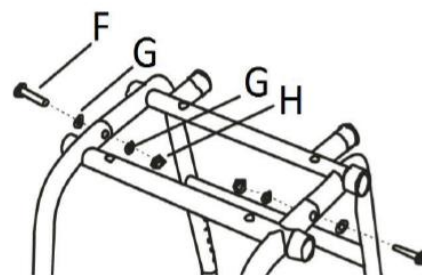

Placez la pièce n° I (siège) sur les cadres avant et arrière. Insérer la pièce F (vis) à l'aide d'un tournevis (non fourni) pour serrer le siège.

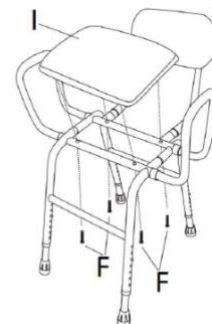

- Lors de l'installation, assurez-vous que chaque goupille de ressort des pieds sort complètement des trous avant de vous asseoir sur le tabouret.

- Vérifiez régulièrement la stabilité de la structure et l'absence de dommages susceptibles de compromettre la sécurité d'utilisation.

- ASSUREZ-VOUS QUE LE TABOURET EST STABLE AVANT DE L'UTILISER.

- Assurez-vous que toutes les vis sont en place.

- Assurez-vous que toutes les parties et les articulations du tabouret sont parfaitement fermes et sûres avant de l'utiliser.

- S'assurer que le tabouret est bien équilibré, ajuster les pieds pour ajuster le tabouret à la hauteur souhaitée pour l'utilisation.

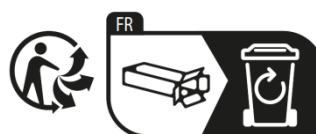

## CZ-KUCHYŇSKÁ STOLIČKA

### Rozměry:

Délka 51-57 cm x šířka 58 cm x výška 81-96 cm.

Velikost sedadla: 35 cm x 27 cm

Výška sedadla: 55-70 cm (cca ±2 cm)

Hloubka sedáku: 27 cm

Odnímatelné opěrky rukou a zad

Max. hmotnost/zatížení: 136 kg



Vyjměte všechny díly z obalu. Všechny díly jsou vyobrazeny níže:

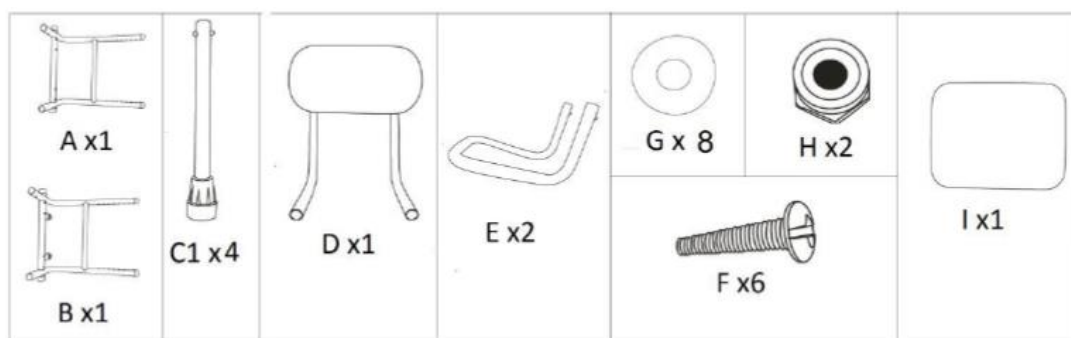

A - Přední rám x1

B - Zadní rám x1

C- Nožní díly x4

D - Opěradlo x1

E - Rukojeti x2

F - Šrouby x6

G - Podložky x8

H - Bezpečnostní matice x2

I - Sedadlo x1

### Montáž:

1. Připevněte díl č. A (přední rám) k dílu č. B (zadní rám).
2. Vložte díl č. C1 (díly nohou) do zadního, resp. předního rámu. Stiskněte a podržte dvě tlačítka na dílu # C1, abyste je vložili. Ujistěte se, že tlačítka na každé noze zcela vyčnívají otvorem na každé straně.

Poznámka: Výšku stoličky lze nastavit stisknutím dvou tlačítek na každém dílu nohou. Po každém nastavení výšky se ujistěte, že je stolička stabilní.

1. Vložte díl č. D (opěradlo) do zadního rámu a vložte díl č. E (rukojeti) na každou stranu předního a zadního rámu.

2. Vložte díly č. F (šrouby), č. G a č. H (bezpečnostní prvky).

(bezpečnostní matice) v pořadí podle obrázku, abyste zafixovali polohu.

předního a zadního rámu. Poznámka: Šrouby se

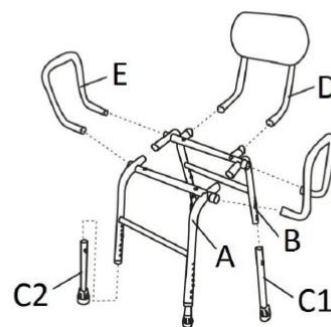

nemusí být zasunuty až do konce.  
 bezpečnostní matice. Dva šrouby zde slouží  
 slouží k upevnění zadního a předního rámu. Jako  
 pokud šrouby vyčnívají skrz rám,  
 měla by být stolička stabilní.

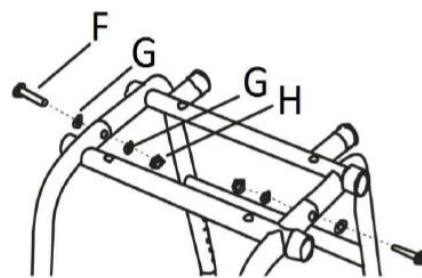

Na přední a zadní rám položte díl č. 1 (sedátko). Pomocí  
 šroubováku (není součástí dodávky) vložte díl č. F (šrouby) a utáhněte sedátko.

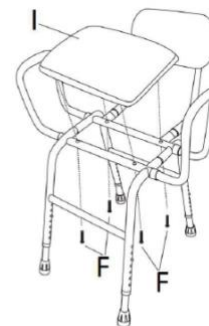

- Při instalaci se ujistěte, že každý pružinový kolík nožních dílů zcela vyčnívá z otvorů, než si na stoličku sednete.
- V pravidelných intervalech kontrolujte stabilitu konstrukce a zda nedošlo k poškození rámu, které by mohlo ohrozit bezpečnost používání.
- **PŘED POUŽITÍM SE UJISTĚTE, ŽE JE STOLIČKA STABILNÍ.**
- Zkontrolujte, zda jsou všechny šrouby na svém místě.
- Před použitím se ujistěte, že jsou všechny části a spoje stoličky zcela pevné a bezpečné.
- Ujistěte se, že je stolička dobře vyvážená, proveďte nastavení na dílech nohou, abyste změnilí výšku stoličky na žádoucí pro použití.

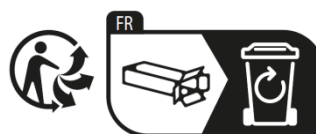

## SVK-KUCHYNSKÁ STOLIČKA

Rozmery:

51-57 cm (D) x 58 cm (Š) x 81-96 cm (V)

Veľkosť sedadla: 35 cm x 27 cm

Výška sedadla: 55-70 cm (približne  $\pm 2$  cm)

Hĺbka sedadla: 27 cm

Odnímateľné opierky rúk a chrbta

Maximálna hmotnosť/náklad: 136 kg



Vyberte všetky časti z obalu. Všetky diely sú znázornené nižšie:

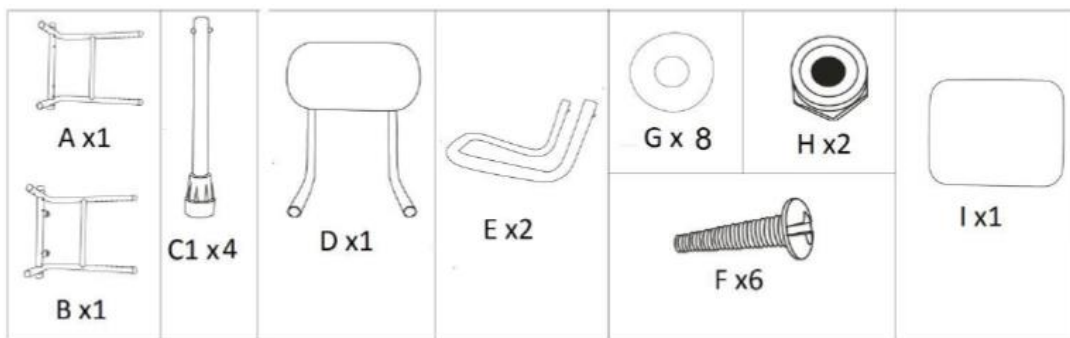

A - Predný rám x1

B - Zadný rám x1

C - časti nôh x4

D - Opierka chrbta x1

E - Držadlá x2

F - Skrutky x6

G - Podložky x8

H - Bezpečnostné matice x2

I - Sedadlo x1

Montáž:

1. Pripevnite diel č. A (predný rám) k dielu č. B (zadný rám).

2. Vložte diel č. C1 (časti nôh) do zadného, resp. predného rámu. Stlačte a podržte dve tlačidlá na diele č. C1, aby ste ich vložili. Uistite sa, že tlačidlá na každej nohe úplne vyčnievajú cez otvor na každej strane.

Poznámka: Výšku stoličky možno nastaviť stlačením dvoch tlačidiel na každom dieli nohy. Po každom nastavení výšky sa uistite, že je stolička stabilná.

1. Vložte diel č. D (operadlo) do zadného rámu a vložte diel č. E (rukoväť) na každú stranu predného a zadného rámu.

2. Vložte diely # F (skrutky), # G a # H (bezpečnostné matice) v poradí podľa obrázku, aby ste zafixovali polohu predného a zadného rámu. Poznámka: Skrutky sa

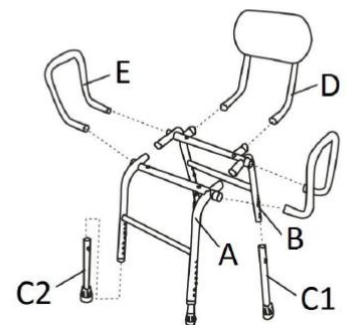

nemusia byť zasunuté až do konca.  
bezpečnostné matice. Dve skrutky tu slúžia  
funkciu upevnenia zadného a predného rámu. Ako  
skrutky vyčnievajú cez rám,  
stolička by mala byť stabilná.

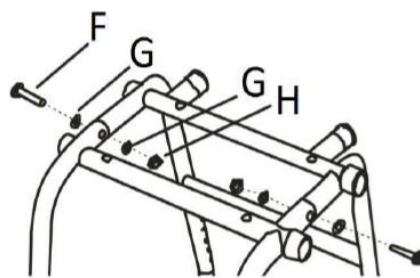

Na predný a zadný rám položte diel č. I (sedadlo).  
Pomocou skrutkovača (nie je súčasťou dodávky) vložte diel č. F (skrutky), aby ste sedadlo  
utiahli.

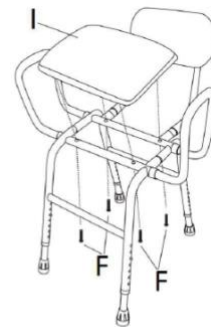

- Počas inštalácie sa uistite, že každý pružinový čap častí nôh úplne vyčnieva z otvorov pred sedením na stoličke.
- V pravidelných intervaloch kontrolujte stabilitu konštrukcie a či sa na ráme nenachádzajú poškodenia, ktoré by mohli ohroziť bezpečnosť používania.

- PRED POUŽITÍM SA UISTITE, ČI JE STOLIČKA STABILNÁ.
- Skontrolujte, či sú všetky skrutky na svojom mieste.
- Pred použitím sa uistite, že všetky časti a spoje stoličky sú úplne pevné a bezpečné.
- Uistite sa, že stolička je dobre vyvážená, vykonajte nastavenie na nožných častiach, aby ste zmenili výšku stoličky na želanú výšku na používanie.

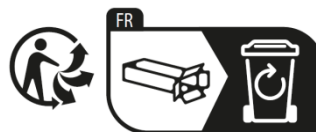

**Distributed by / Verteilt durch / Distribué par.**

The Enterprise Department Ltd, Trading as Coopers of Stortford.

**UK address:** 11 Bridge Street, Bishops Stortford

Herts, UK, CM23 2JU

Tel: 0330 331 0300

Customer Services: [enquiries@coopersofstortford.co.uk](mailto:enquiries@coopersofstortford.co.uk)

Web Site: <https://www.coopersofstortford.co.uk>

The Enterprise Department Ltd, Trading as -

**NI address:** D.S.B. LD, 160 Bd. De Fourmies, 59100 Roubaix, France

Tel: +44 (0) 330 331 0300

Customer Services: [enquiries@coopersofstortford.co.uk](mailto:enquiries@coopersofstortford.co.uk)

Web Site: <https://www.coopersofstortford.co.uk>

DE/FR/CZ/SK :

**3Pagen**

Hergestellt für 3Pagen

Sankt-Joeris-Strasse 16-28

52477 Alsdorf

Tel: +49 (0) 2404/980-204

Customer Services: [kontakt@3pagen.de](mailto:kontakt@3pagen.de)

Web Site: [www.3pagen.de](http://www.3pagen.de)

